

LIXIL

LifeAsisst2・メンテナンスガイド



作成	2021 年 11 月 15 日
改訂	年 月 日

1 対応フロー

Life Assist2登録・設定・製品概要	1-1
Life Assist2経由で操作できない	1-2

2 技術資料

Life Assist2について	2-1
Life Assist2の設置計画について	2-2
Life Assist2の設置について	2-3
スマートフォンと無線LANルーターの接続	2-4
Life Assist2ホームデバイスとシャッターの接続	2-5
Life Assist2アプリの初期設定	2-6
Life Assist2ホームデバイスと変換アダプタ両方を使用する場合	2-7
Life Assist2で操作できない場合の確認方法	2-8

対応フロー：Life Assist2登録・設定・製品概要

現象1	現象2	参照資料	
Life Assist2の製品概要を知りたい		2-1 Life Assist2について	
Life Assist2を使用したい	ホームデバイスの接続をしたい	2-2 Life Assist2の 設置計画について	2-3 Life Assist2の 設置について
	スマートフォンと無線LANルーターを接続したい	2-4 スマートフォンと無線 LANルーターの接続	
	電動シャッターと接続したい	2-5 Life Assist2ホーム デバイスとシャッターの接続	
	Life Assist2アプリの設定したい	2-6 Life Assist2 アプリの初期設定	
変換アダプタとホームデバイスを両方使用したい		2-7 Life Assist2ホーム デバイスと変換アダプタ 両方を使用する場合	

対応フロー：Life Assist2経由で操作できない

現象1	現象2	原因	対処方法	参照資料	
Life Assist2ホームデバイス経由でシャッターが操作できない	Life Assist2ホームデバイスのRESETランプが消灯している	Life Assist2ホームデバイスの電源が入っていない	Life Assist2ホームデバイスの電源が入っているか確認する	2-1 Life Assist2について	2-3 Life Assist2の設置について
	Life Assist2のホームデバイスのRESETランプが白点滅している	無線LANルーターの電源が入っていない	無線LANルーターの電源が入っているか確認する	2-3 Life Assist2の設置について	
		無線LANルーターとLife Assist2ホームデバイスが接続されていない	無線LANルーターとLife Assist2ホームデバイスが接続されているか確認する	2-3 Life Assist2の設置について	
		スマートフォンと無線LANルーターが接続されていない	スマートフォンの無線LAN接続の設定がされているか確認する	2-4 スマートフォンと無線LANルーターの接続	
		インターネット回線と接続されていない	モバイルルーターやスマートフォンのテザリングを使用していないか確認する	2-8 Life Assist2で操作できない場合の確認方法	
			無線LANルーターがインターネットに接続しているか確認する	2-8 Life Assist2で操作できない場合の確認方法	
		無線LANルーターとLife Assist2ホームデバイスが接続されていない	無線LANルーターとLife Assist2ホームデバイスが接続されているか確認する	2-3 Life Assist2の設置について	2-8 Life Assist2で操作できない場合の確認方法
	Life Assist2アプリの初期設定を行っていない	Life Assist2アプリの初期設定を行っているか確認する	2-6 Life Assist2アプリの初期設定		
	Life Assist2アプリからシャッターが作動しない	Life Assist2アプリで、シャッターとLife Assist2ホームデバイスが接続されていない	Life Assist2アプリでシャッターと接続しているか確認する	2-5 Life Assist2ホームデバイスとシャッターの接続	
	変換アダプタとホームデバイスを両方使用する場合、変換アダプタに接続されたシャッターが作動しない	Life Assist2アプリに変換アダプタと接続したシャッターが登録されていない	Life Assist2アプリに変換アダプタと接続したシャッターが登録されていない	2-7 Life Assist2ホームデバイスと変換アダプタ両方を使用する場合	

Life Assist2について

Life Assist2と連携することで家中のシャッターを一斉操作することができます。

※ホームデバイスを使用して操作できるシャッター、電動ユニットは、合計24台までとなります。

※1棟内に設置できるホームデバイスは最大3台です。

※ホームデバイスを使用する場合は、推奨の無線LANルーターをご使用ください。無線LANルーターは、バッファロー製 WSR-1800AX4S、WSR-3200AX4S、WSR-2533DHP3を推奨品としております。

ホームデバイス



無線LANルーター



お願い

電波については下記事項を必ずお守りください。

- ・本製品には、日本電波法の認証を受けた無線モジュールを内蔵しています。本体を開けて分解、改造や証明ラベルを剥がさないでください。法律により罰せられる場合があります。

ホームデバイスの設置にあたっては、下記事項を必ずお守りください。

- ・ACアダプタは付属のものをお使いください。故障の原因になります。
- ・お子さまの手の届かない位置に取付けてください。誤った操作で故障するおそれがあります。

Life Assist2について

採風タイプ、標準タイプ、耐風タイプの場合、Life Assist2を利用してローカル接続やインターネット接続ができます。

ホームデバイスの設置に必要なもの(準備するもの)

●ホームデバイスの設置、作動確認には以下のものが必要です。事前に準備してください。

- ・推奨の無線LANルーター(バッファロー製 WSR-1800AX4S、WSR-3200AX4S、WSR-2533DHP3)
- ・スマートフォン(専用アプリ「Life Assist2」を使用します。)

事前に準備するもの

スマートフォン
(専用アプリ「Life Assist2」)



無線LANルーター
(推奨品)

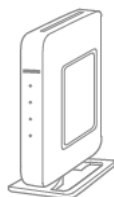

ホームデバイス



シャッター



アプリのダウンロード
はこちら

Android版



iOS版



アプリ動作環境
Android : OSバージョン6以上
iOS : OSバージョン10以上

ローカル接続

ホームデバイス、無線LANルーターで、インターネット回線の開通前やインターネット回線が不通になった場合にシャッターを設定したり、シャッターの操作や状態を確認できます。宅外からの機器操作やシーン操作（機器一斉操作）はできません。

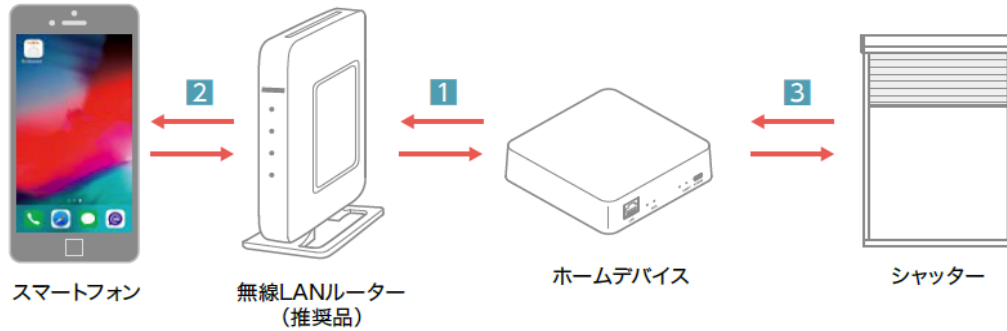

インターネット接続

ホームデバイス、無線LANルーター、インターネット接続でお住まいのシャッターすべてを、宅内・宅外からシーン操作（機器一斉操作）や個別操作、状態確認することができます。

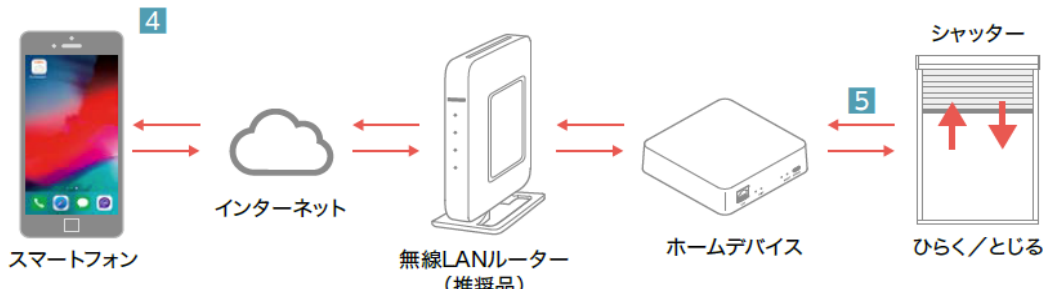

各部の名称とはたらき

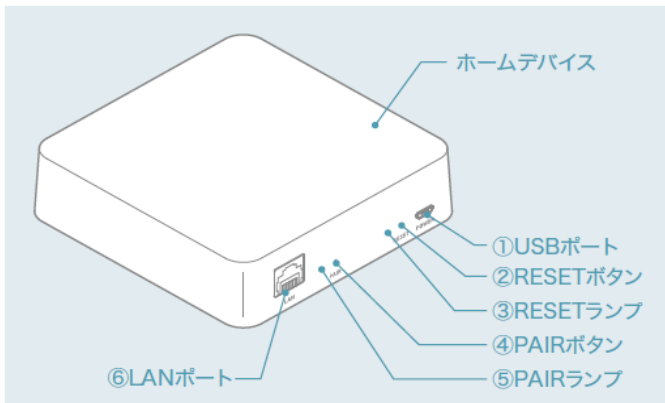

番号	名称	説明
①	USBポート	付属のUSBケーブルとACアダプタに繋がります。
②	RESETボタン	※通常時は使用しません。
③	RESETランプ	通信時に白点灯、インターネット接続時は白点滅。 通信エラー時は消灯。
④	PAIRボタン	※通常時は使用しません。
⑤	PAIRランプ	通常通信時は消灯、シャッター接続時は白点滅。 シャッター接続成功時は白点灯。
⑥	LANポート	付属のLANケーブルに繋がります。

部品明細



■ 設置位置について

お願い

次のような場所にはホームデバイスを取付けないでください。

- ・浴室、洗面所、キッチンなどの湿気の多い場所、屋外などの雨に濡れるおそれのある場所
- ・直射日光のあたる場所、暖房器近くなど高熱になる可能性のある場所(40℃以上)
- ・氷点下以下になる場所
- ・腐食性ガスや可燃性ガスの発生する場所、薬品を常時使用する場所

下記のような使用場所の環境によって、電波が届かない場合があります。

- ・アルミシート(グラスウールと一体になっている断熱材を含む)、金属を含んだ壁、天井などをはさんだ通信
- ・金属/金具類に覆われたところや金属の壁、机、金属製品の付近
- ・鉄筋/コンクリート/石やレンガを含む間仕切り壁がある建物
- ・床暖房をはさんだ通信(2Fの床に床暖房が設置されてる場合の1Fと2F間の通信など)
- ・天井裏などの隠蔽されたところ
- ・多数の壁や床などの構造材をはさんだ通信
- ・部屋数が多く広い建物の隅と隅への機器設置
- ・近くに、テレビ・ラジオの送信所近辺の強電界地域または各種無線局があるところ
- ・高圧線・発電施設・変電施設・アマチュア無線基地・架線の付近
- ・気象レーダー・衛星レーダー・空港・近隣住宅の類似機器の付近

●ホームデバイスの参考設置位置

- 各階にホームデバイスを設置し、床を通した通信は行わないでください。
床を挟むと通信ができなくなることがあります。

間違った設置方法

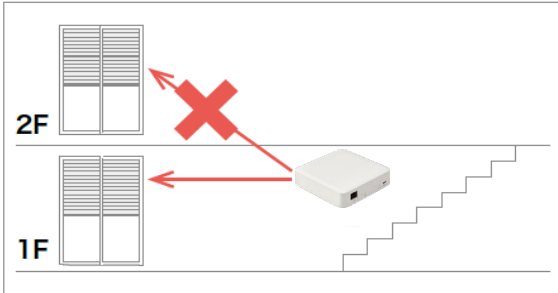

1階のホームデバイスで2階のシャッターに接続しています。

正しい設置方法

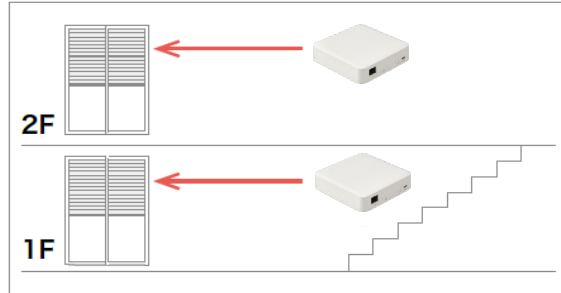

各階にホームデバイスを設置しシャッターと接続しています。

■ホームデバイスの設置

お願い

ホームデバイスとシャッターを登録する際は、シャッターとホームデバイスとの距離を1m以内に近づけてください。
登録後は設置位置からシャッターが作動することを確認してください。



1 ホームデバイスと無線LANルーターの接続

LANケーブルをホームデバイスと無線LANルーターのLAN端子に接続します。

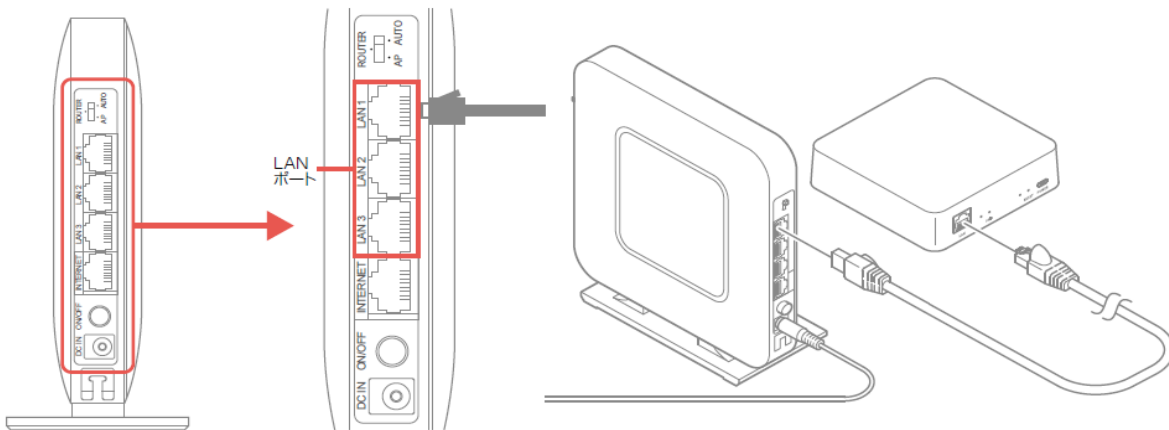

USBケーブルをACアダプタとホームデバイスに接続します。

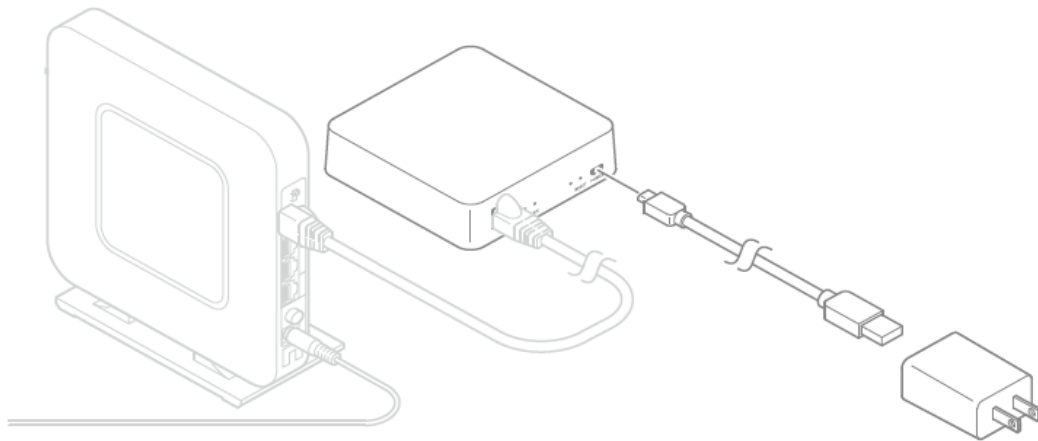

ACアダプタをコンセントに差し、ホームデバイスのLEDが点滅することを確認ください。

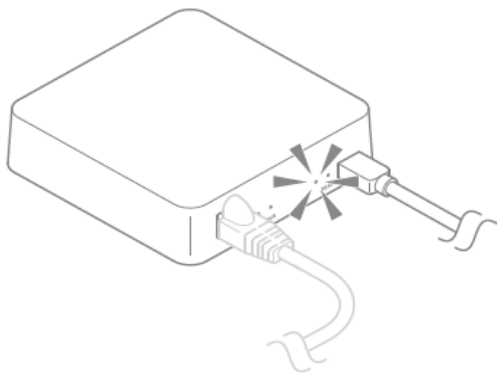

スマートフォン、無線LANルーターの説明書を確認してください。
iOSを例に説明します。機種、バージョンにより異なる事があります。

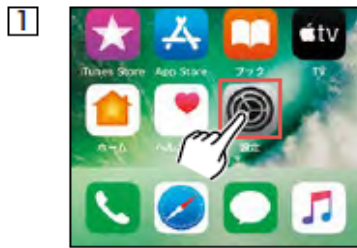

1 ホーム画面から【設定】をタップします。



2 「設定」画面の【Wi-Fi】をタップします。



3 【Wi-Fi】がOFFになっている場合はONにしてください。 →



4 ご使用の無線LANルーターのプライマリSSIDと同じ名前をタップします。
プライマリSSIDは無線LANルーターの本体ラベルもしくはセットアップカードなどでご確認ください。

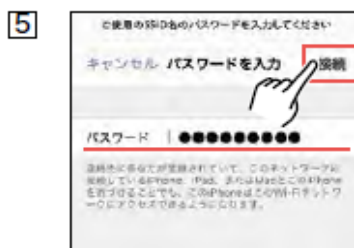

5 パスワード入力画面にかかります。無線LANルーター本体のラベルもしくはセットアップカードなどからパスワードを入力し画面右上の【接続】もしくは画面右下にある【JOIN】をタップします。



6 スマートフォンのステータスバーにWi-Fiのアイコンが表示されれば完了です。

シャッターとホームデバイスの接続(登録)

シャッターとホームデバイスの登録を行います。

- ・専用アプリ「Life Assist2」をインストールしたスマートフォンが必要です。
- ・電波の届く範囲でシャッター8台まで登録できます。
- ・下記の登録手順は、例としてリビングにある3台のシャッターをホームデバイスに登録する方法を説明します。
- ・必ずシャッター1台ずつ登録を行ってください。
- ・シャッターを登録する際はシャッターとホームデバイスとの距離を1m以内に近づけてください。

●登録手順



ローカル接続を行います。
専用アプリ「Life Assist2」から
”困ったときは”をタップします。



”ローカルネットワークモード”をタップします。



接続するホームデバイスをタップします。



パスワードを入力し、「OK」をタップします。
パスワードは半角英数で”admin”です。
後でパスワードを変更することができます。
パスワードの変更は「設定」⇒「ホームデバイス」
⇒「ローカルネットワークモード」⇒「パスワード」

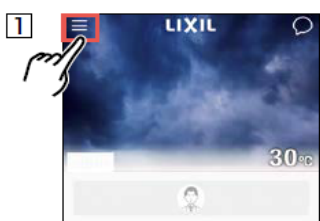

専用アプリ「Life Assist2」を立ち上げてホーム画面を表示します。
画面左上のメニューボタンをタップします。
※※市：登録された地域が表示されます。



メニュー画面、「機器」の右側の「+」ボタンをタップします。



「機器を追加」画面で、「LIXIL 電動窓製品」をタップします。



「LIXIL電動窓製品」画面で、標準・耐風タイプの場合は「シャッター標準・耐風タイプ」、採風タイプの場合は「シャッター採風タイプ」をタップします。



「接続設定にすすむ」をタップします。

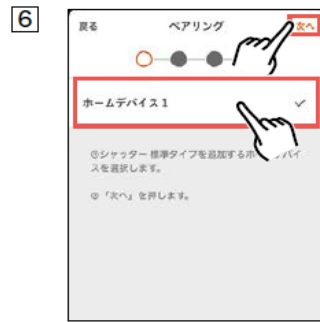

電動シャッターを追加するホームデバイスを選択し、「次へ」をタップします。

7 高機能リモコン 単機能リモコン

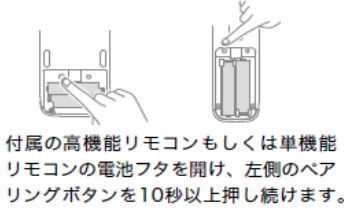

付属の高機能リモコンもしくは単機能リモコンの電池フタを開け、左側のペアリングボタンを10秒以上押し続けます。



5秒経過後シャッターが小さく上下に動きます。



10秒経過後シャッターが小さく上下に動きます。

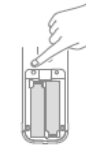

【ペアリングボタン】から指をはなします。



シャッターが小さく上下に動きます。



専用アプリ「Life Assist2」に戻り「次へ」をタップします。



専用アプリ「Life Assist2」のペアリング画面で「ペアリング開始」をタップします。

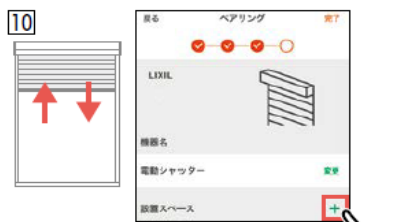

ペアリングが成功するとシャッターが小さく上下に作動し、専用アプリ「Life Assist2」とシャッターのペアリングが完了します。「Life Assist2」アプリに電動シャッターという名称が表示されます。次に機器名と設置スペースの設定が必要です。設置スペースの右側の「+」をタップします。既に設置スペースを作成されている場合は13に進んでください。



スペースの種類を選択してください。ここではリビングを選択しています。「リビング」をタップしたあと、「次へ」をタップしてください。



リビングが表示されていることを確認し、「次へ」をタップしてください。



設置スペースの「>」をタップして、「リビング」をタップしてください。

14



設置スペースにリビングが追加されていることを確認したあと、「完了」をタップしてください。

15



「戻る」をタップしてください。

16



ホーム画面が表示されたら「リビング」をタップするか、右下の「≡」をタップしてください。

リビング画面



機器一覧画面

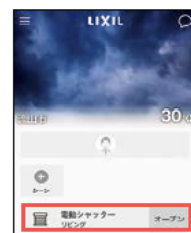

「リビング」をタップした場合 右下の「≡」をタップした場合
リビングの画面または機器一覧の画面に、シャッターが追加されたことを確認してください。

シャッター1台目の登録と同様に2台目、3台目と繰り返します。

専用アプリ「Life Assist2」の初期設定

専用アプリ「Life Assist2」の初期設定を行います。詳細についてはサポートサイトをご確認ください。

Life Assist2 サポートサイト

<https://lifeassist-support.lixil.co.jp/hc/ja>



Life Assist2アプリのダウンロードはこちらから

Androidの方はこちら

<https://play.google.com/store/apps/details?id=com.lixil.lifeassist2>



iPhoneの方はこちら

<https://apps.apple.com/jp/app/id1533033774>



My LIXILに登録します。
「登録」ボタンをタップします。



会員登録画面から、「My LIXIL (マイリクシル)」に登録します。
メールアドレスとパスワードと確認用パスワードを入力してください。
パスワードは半角8文字以上で、数字、英大文字、英小文字、記号は¥(エンマーク)など一部は使えません。
下にスクロールし、Life Assist2の利用規約、My LIXILの利用規約およびプライバシーポリシーをご確認の上、「利用規約に同意する」にチェックを入れてください。
すべて入力が終わりましたら「会員登録」をタップしてください。

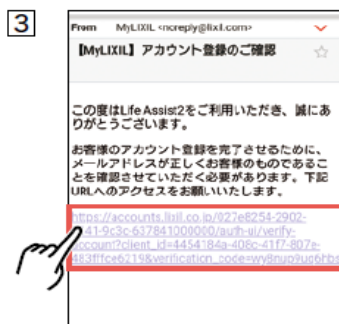

MyLIXIL (マイリクシル) から、アカウント登録ご確認のメールが、自動配信されますのでご確認ください。
MyLIXIL から配信されたメールの URL をタップしてください。

※MyLIXIL (マイリクシル) からメールが届かない場合は、迷惑・ブロック設定などをご確認の上、確認用メールを再度送信してください。



MyLIXIL への登録が完了しましたら、Life Assist2 アプリのログインを行います。ログイン画面から「ログイン」をタップします。



ログイン画面が表示されましたら、登録したメールアドレスとパスワードを入力し、ログインボタンを押してください。



ログインが成功すると「ログインしました」という画面が表示されます。



家を追加をタップし、家の名前を設定します。ご自身で区別しやすい様に家の名前を決めて入力してください。あとで追加・変更することもできます。入力が終わりましたら、「次へ」をタップしてください。



郵便番号を設定します。あとで変更することもできます。入力が終わりましたら、「Next」をタップしてください。



オーナーの設定をします。画像を変更をタップすると人物画が表示されます。お好みの画像をタップしてください。ご自身で撮影した写真を登録することもできます。自宅のオーナーをタップして名前を設定します。ニックネームでも可能です。あとで変更することもできます。入力が終わりましたら、「次へ」をタップしてください。



外出・在宅設定の文面をご確認いただき、「位置情報の利用を許可」をタップしてください。表示された地図でご自宅の位置を決めてください。左下のGPSボタンをタップするとご自宅の位置が選択されます。ピンチアウト・ピンチイン(2本指で広げる・縮める)により、拡大・縮小ができます。あとで変更することもできます。位置が決まりましたら次へをタップしてください。



ホームデバイスの設定を行います。「バーコード読み取り」をタップしてください。カメラが起動しますので、ホームデバイスの裏面のバーコードを読み取ってください。ホームデバイスは事前に電源を入れておいてください。環境により時間(2~3分)かかる場合があります。



登録が完了するとホームデバイスのリセットランプが点滅から点灯に変わります。リセットランプが点灯していることを確認してください。



設定が完了しました。このままLife Assist2をはじめめる場合は、「Life Assistをはじめます」をタップしてください。Life Assistをはじめめるボタンをタップすると、ホーム画面に移行します。

Life Assist2ホームデバイスと変換アダプタ両方を使用する場合

Life Assist2ホームデバイスと変換アダプタを両方使用する場合、
変換アダプタに登録されたシャッターをLife Assist2アプリで操作する方法を説明します。



専用アプリ「Life Assist2」を立ち上げてホーム画面を表示します。画面左上のメニューボタンをタップします。
※※市：登録された地域が表示されます。



メニュー画面、「機器」の右側の「+」ボタンをタップします。



「ECHONET Lite機器」をタップします。

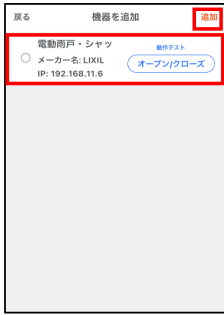

追加する電動シャッターを選択し、「追加」をタップします。



ペアリングに成功すると、機器名に「電動雨戸シャッター」という名称が表示されます。次に設置スペースの右側の「+」をタップし、設置スペースの設定を行います。



スペースの種類を選択してください。ここではリビングを選択しています。「リビング」をタップしたあと、「次へ」をタップしてください。



リビングが表示されていることを確認し、「次へ」をタップしてください。



設置スペースの「>」をタップして、「リビング」をタップしてください。



設置スペースにリビングが追加されていることを確認したあと、「完了」をタップしてください。



「戻る」をタップしてください。



ホーム画面が表示されたら「リビング」をタップするか、右下の「≡」をタップしてください。



「リビング」をタップした場合 右下の「≡」をタップした場合
リビングの画面または機器一覧の画面に、シャッターが追加されたことを確認してください。

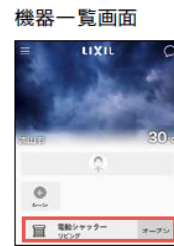

専用アプリ「Life Assist2」を使用していてシャッターの操作ができない場合は下記を参考に確認してください。

●通信経路

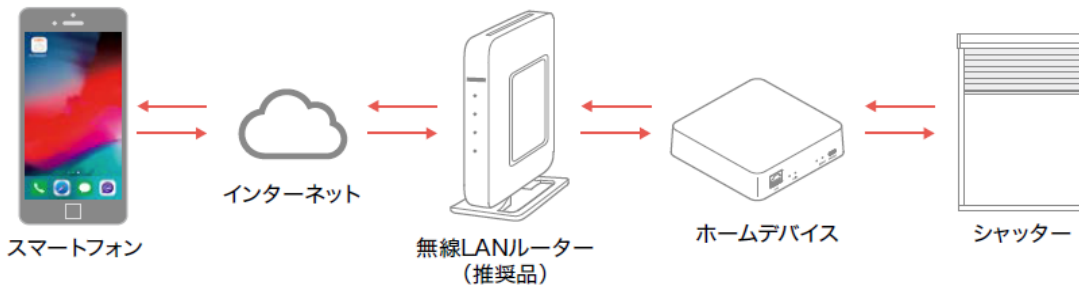

- ①各機器に電源が入っているか確認してください。
- ②無線ルーターにインターネット回線が接続されているか確認してください。
- ③ホームデバイスと無線LANルーターがLANケーブルで接続されているか確認してください。
- ④ホームデバイスのPAIR LEDが消灯、RESET LEDが点灯されているか確認してください。
点滅している場合は接続されていないので、ホームデバイスの電源を抜き差ししてください。

